

NEU MOTORISIERUNG ÜBER SOLARPANELS

- Öffnen und Schließen mittels Handkurbel oder elektrisch
- Einfache Verankerung mittels Klappadapter
- Technisch einfacher Austausch der Membran
- Windsicher bis zu 60 km/h (mit geeigneter Bodenverankerung)
- Vandalismussicher mit Cladding-Ausführung

Größen

4x4m / 5x5m / 6x6m

Ø 4m / Ø 5m / Ø 6m

bis zu

16 x 16 m



TULPENSCHIRM

Das ständig weiterentwickelte Produkt MDT-Tulpenschirm kann frei gestaltet werden, als Designunikat, künstlerisch in der Gruppe oder als besondere Markenpräsentation. Viele Effekte ermöglichen neue Erlebens- und Erlebnisplattformen. Atmosphärisch beleuchtet, in jeder Farbe, individuell bedruckbar, bereichert der Tulpenschirm Events, öffentliche wie auch private Anlässe. Für Food- und Beautypromotions zusätzlich auch mit Duftemission. Das Regenwasser fließt zwischen Mast und Plexiglas ab und kann je nach Gegebenheit entweder per Drainage in das Erdreich oder in der mobilen Variante oberirdisch abgeleitet werden.

- Automatisch entfalt- und verschließbar
- Regenablauf



TYP E
TULPEN-
SCHIRM

TULPENSCHIRM
TYP E



GESTELL

Streben aus Aluminium-Rechteckprofilen 40x20x2 - 50x20x3 mm, Mast aus Aluminium-Rundrohrprofil \varnothing 100x5 mm, Aluminium-Teleskoprohr, \varnothing 80x3 mm, Doppelmast mit Wasserablauffunktion. Schirmkränze aus Aluminium mit U-Profilen zur Aufnahme der Schirmstreben, Gestell pulverbeschichtet (Polyesterpulver ca. 80 μ).

- Weiß RAL 9010
- andere RAL-Farben auf Anfrage

MECHANIK

Teleskopmechanismus absolut wartungsfrei, im Mast liegendes Getriebe mit Gewindeschraube, leichtes Öffnen und Schließen des Schirmes mittels Handkurbel.

BEZUG

MDT-tex[®] 260FR

(100% Polyestergerewebe mit beidseitiger Acrylatbeschichtung), Gewicht ca. 260g/m², Wassersäule über 700 mm, schwer entflammbar nach California T19. CERF Categoria 1, DIN 4102: B1

MDT-tex[®] 300 (100% Acrylgerewebe, spinndüsengefärbt), Gewicht ca. 300g/m², Wassersäule über 350 mm

Precontraint-Bezug (100% Polyestergerewebe, beidseitig hochglanz lackiert) PVC-Beschichtung, Gewicht ca. 480g/m²



Rund



Quadratisch



Krone



Streben



Handkurbel

VERANKERUNGEN



Rahmenständer



Bodenhülse



Bodenhülse klappbar

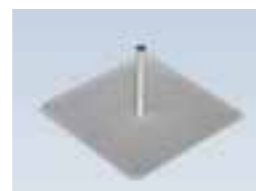

Stahlplattenständer

ZUBEHÖR



Schutzhülle



LED-Beleuchtung

Abb. ähnlich

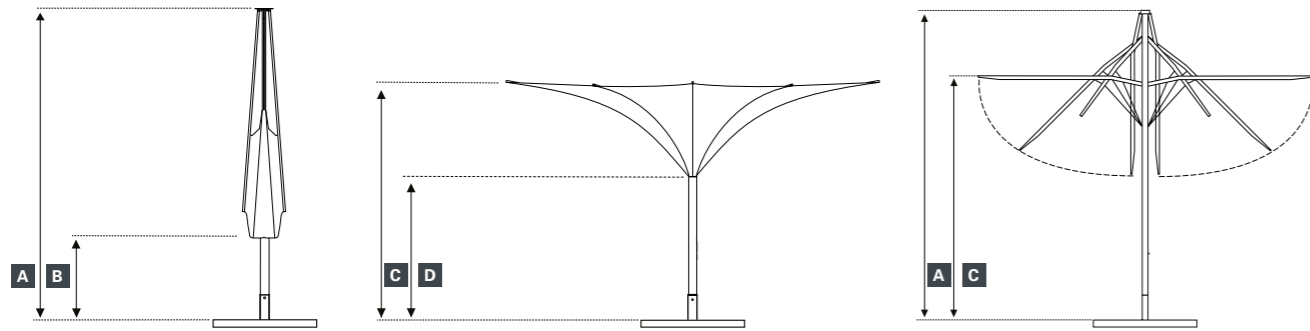

GRÖSSE IN M
*alle Maßangaben ca.

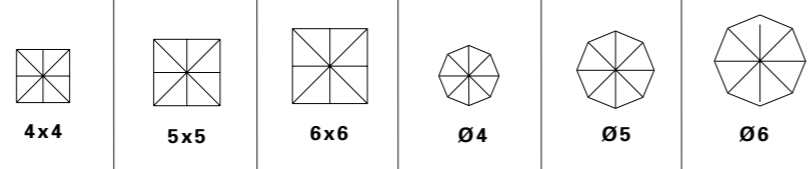

GEWICHT	4x4	5x5	6x6	Ø4	Ø5	Ø6
Schirm mit Verpackung in kg	80	86,5	120	78	81	86
Schirm ohne Verpackung in kg	65	81,5	110	63	66	71
Gestell in kg	60	65	102	50	55	70
Bezug in kg	5	6,5	8	5	6	7

GESCHLOSSENER SCHIRM

A Höhe geschlossen in cm	435	435	470	435	435	470
B Bodenfreiheit bis Strebenende in cm	160	91	85	245	195	180

GEÖFFNETER SCHIRM

C Höhe geöffnet in cm	335	335	370	335	335	370
D Höhe bis Trichter in cm	215	215	250	215	215	250

VERPACKUNGSMASSE

Gesamtlänge	435	435	470	435	435	470
Maße der Kartonage in cm	40x40x360	40x40x360	45x45x360	40x40x360	40x40x360	45x45x360
Mastüberstand aus der Kartonage in cm	0	0	110	0	0	110

ZUBEHÖR

Klappadapter Artikelnummer	Typ 100 06757	Typ 100 06757	Typ 150 05775	Typ 100 06757	Typ 100 06757	Typ 150 05775
Rahmenständer 400 kg Artikelnummer	Typ 100/516 01684	Typ 100/516 01684	-	Typ 100/516 01684	Typ 100/516 01684	-
Bodenhülse mit Wasserablauf inkl. Klappadapter Artikelnummer	Typ 100 E 02462-D	Typ 100 E 02462-D	Typ 150 E 12576	Typ 100 E 02462-D	Typ 100 E 02462-D	Typ 150 E 12576
Schutzhüllengröße Artikelnummer	XL 06673	XL 06673	XXL 00676	XL 06673	XL 06673	XL 06673

alle Größen- und Gewichtsangaben sind Annäherungen.

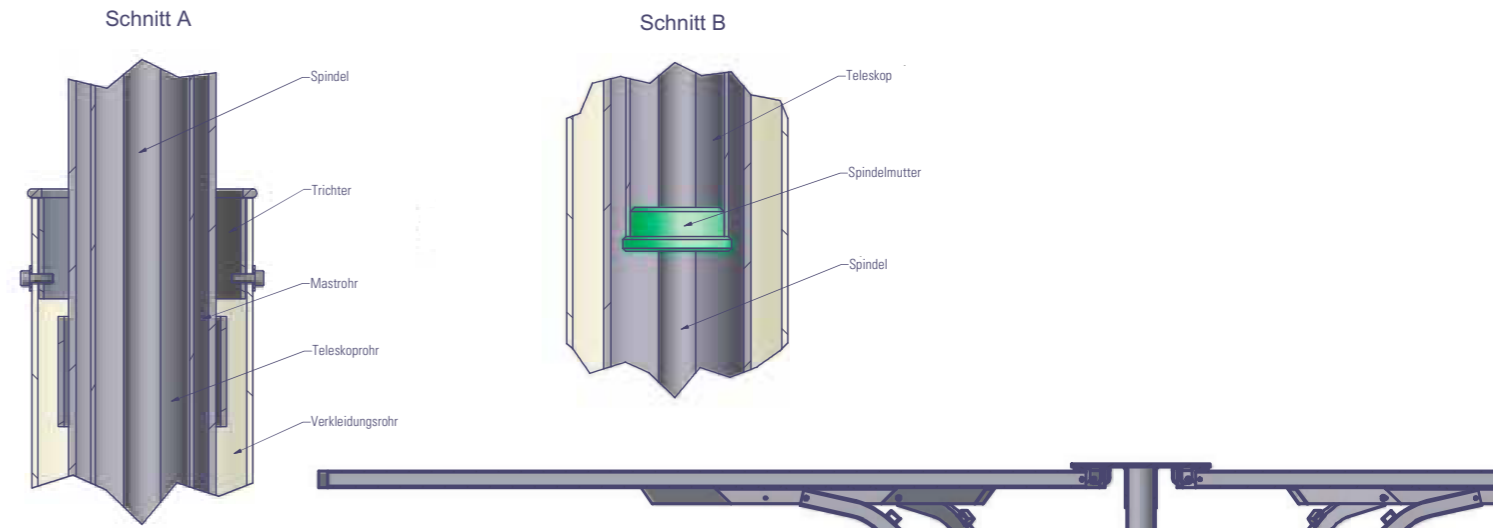

STOFFE, FARBEN

MDT-tex®-FR 260 POLYESTER

Für alle Dimensionen.
Für alle Schirmtypen.

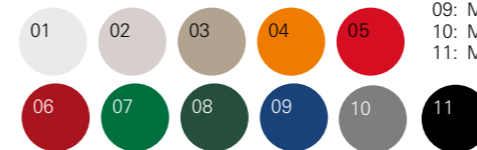

- 01: M 00-FR weiß
- 02: M 61-FR silber
- 03: M 21-FR beige
- 04: M 11-FR gelb
- 05: M 31-FR rot
- 06: M 35-FR bordeaux
- 07: M 41-FR grün
- 08: M 42-FR dunkelgrün
- 09: M 52-FR marineblau
- 10: M 81-FR anthrazit
- 11: M 91-FR schwarz

OPTIONAL

MDT-tex® 300 ACRYL

Für alle Dimensionen.
Für alle Schirmtypen.



- 01: M 00-A weiß
- 02: M 21-A beige
- 03: M 22-A dunkelbeige
- 04: M 11-A gelb
- 05: M 31-A rot
- 06: M 35-A bordeaux
- 07: M 42-A dunkelgrün
- 08: M 52-A marineblau
- 09: M 81-A anthrazit
- 10: M 91-A schwarz

Precontract 480 Polyester

Für alle Dimensionen.
Für alle Schirmtypen.



01: M 00-P weiß-beige

Sonderfarben auf Anfrage erhältlich.

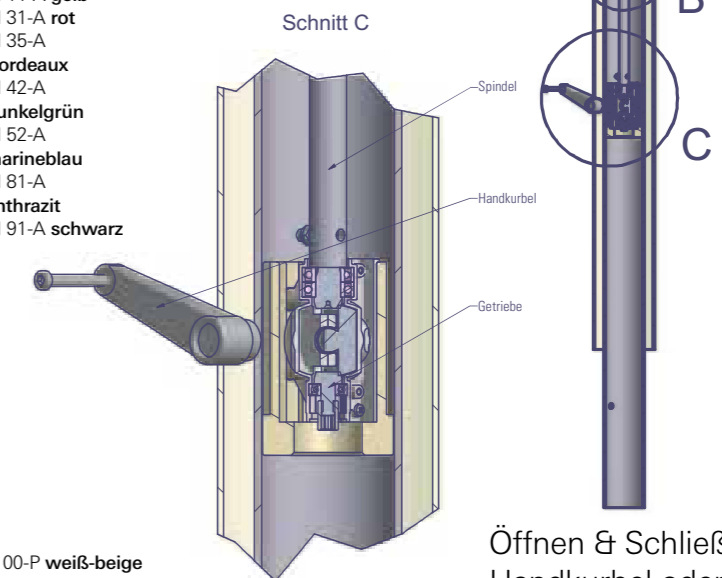

Öffnen & Schließen mittels Handkurbel oder elektrisch